



### Descripción

#### Material:

Partes de la palanca de chapa de acero, perno del eje de acero inoxidable.

#### Versión:

Partes de la palanca cincadas.

Cilindro neumático, de acción doble. Con pistón magnético para detección de fin de carrera.

Tensor cincado y pasivado.

Completo con tornillo de presión con tapa protectora tratado en caliente, cincado y pasivado.

#### Indicación:

Los dispositivos de sujeción neumáticos presentan las siguientes ventajas con respecto a los dispositivos de sujeción manual: el operario no tiene que tensar las piezas con tanta frecuencia. Se pueden accionar varios dispositivos de sujeción al mismo tiempo y es posible cerrarlos en un orden determinado.

Uno o varios dispositivos de sujeción se pueden accionar desde distintos puntos a través del control de la máquina o del control manual.

Con el sistema de rodillera:

- El dispositivo de sujeción permanece cerrado incluso en caso de falta de aire
- El consumo de aire es bajo con la gran multiplicación final
- Se alcanza una gran carrera de apertura girando el brazo de sujeción
- Se obtienen óptimas relaciones de fuerza y movimiento.

VL = Consumo de aire por carrera doble en  $\text{dm}^3$  con 6 bar.

#### Criterios de selección:

Para elegir el tamaño adecuado para el dispositivo de sujeción, en los dispositivos de sujeción neumáticos se indica, además de la fuerza de retención, la posible fuerza de sujeción con una presión de aire de 6 bar (se admite cualquier medio de presión, presión máxima de 10 bar). F3 es la fuerza de sujeción que puede ejercer el dispositivo de sujeción en el extremo del brazo de sujeción, mientras que F4 es la fuerza que este ejerce en el lado del centro giratorio.

#### Control:

El esquema eléctrico para controlar fácilmente uno o varios dispositivos de sujeción neumáticos se encuentra dibujado más abajo. En caso de instalar circuitos completos, los fabricantes de válvulas neumáticas recomiendan suministrar también todos los elementos de unión y grifería requeridos.

#### Tener en cuenta:

Las fuerzas F1 y F2 que se indican en la tabla son fuerzas de retención; F3 y F4 son fuerzas de sujeción.

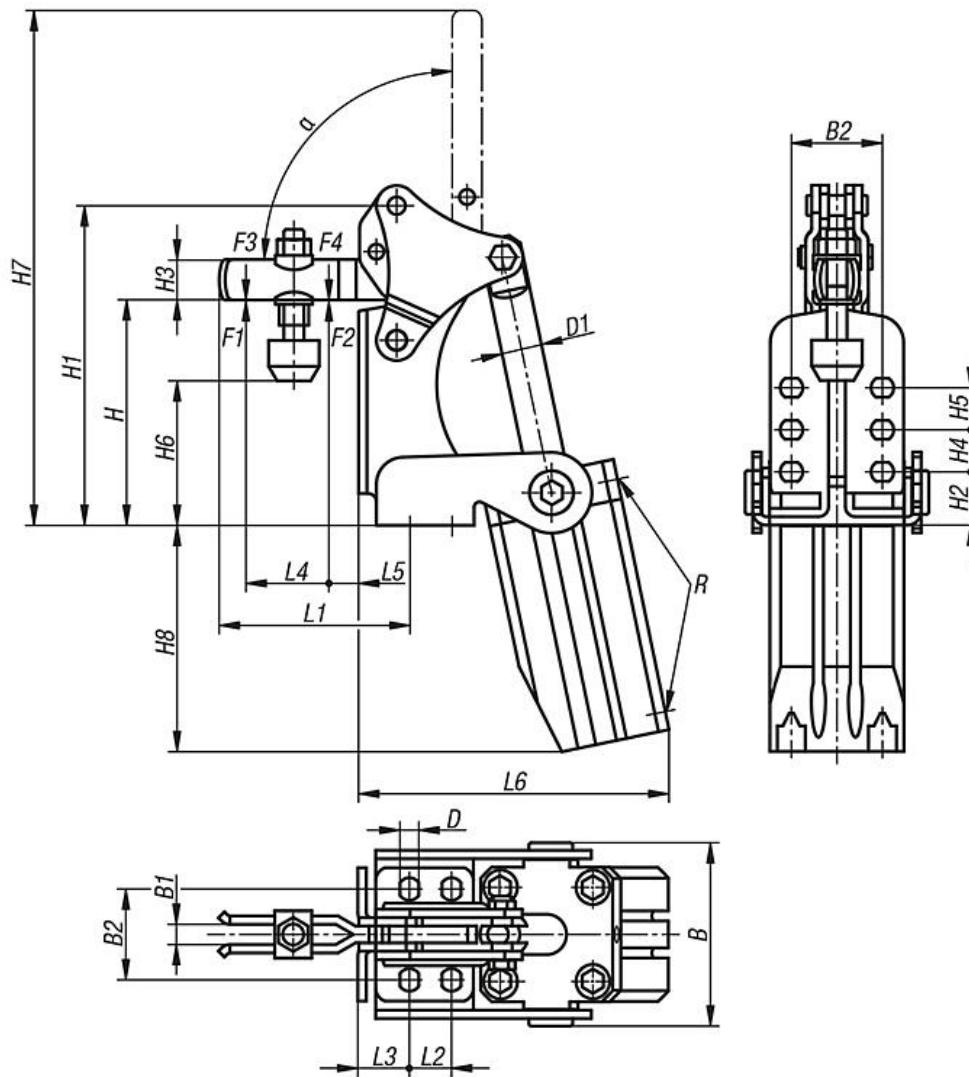

Opción de conexión más sencilla para el dispositivo de sujeción neumático

Para 3º, 4º...  
Dispositivo de sujeción neumático

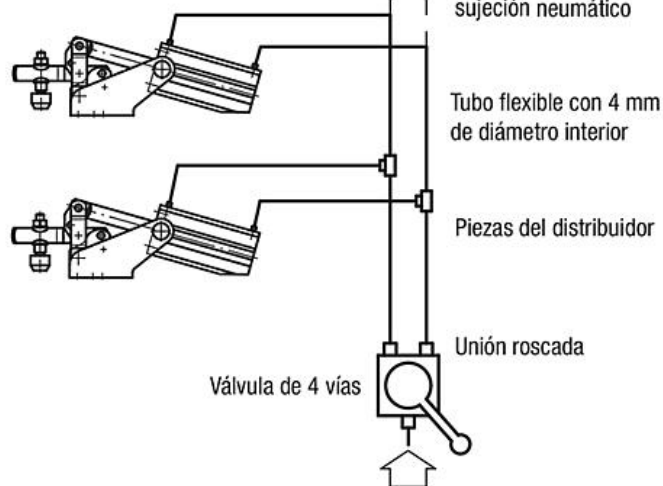

Entrada de aire, red de aire comprimido con máx. 10 bar

## Nuestros productos

Referencia	B	B1	B2	D	D1	H	H1	H2	H3	H4	H5	H6	H7	H8	L1	L2	L3	L4	L5	L6	R	α	F1 kN	F2 kN	F3 kN	F4 kN	VL	Tornillos de presión adecuados
05332-02	54,5	6	27	5,6	12	65	94	15,8	12	12,5	12,5	38,4 - 45,0	143,5	67,5	56,5	12,5	15,3	25	6,5	93	M5	90°	1	1,2	0,7	1	0,26	M6x35
05332-03	62,5	8	25	6,5	16	68,7	107	17,5	18	16	-	38,0 - 46,5	184	78	80,5	16	16,5	36	12,5	112,5	G1/8	90°	1	2,5	0,65	1,1	0,35	M8x45
05332-04	77,5	10	45	8,5	16	100	144	20,5	20	32	32	51,0 D0 80,0	245	80	102	32	17,5	49	19	139	G1/4	90°	2	3	1,5	2,2	0,8	M8x65