

## Descripción del artículo/Imágenes del producto



## Descripción

**Material:**

Cerámica de altas prestaciones Cerazur.

**Versión:**

Pulido.

**Indicación:**

Los pernos de alojamiento con forma A sirven para posicionar piezas de trabajo y piezas de dispositivos en perforaciones con dimensiones toleradas.

Con la forma C aplanada se pueden superar tolerancias en la distancia entre perforaciones o fijar la pieza que se desee posicionar en una única dirección. Los pernos de alojamiento con forma A también se pueden utilizar como topes y como pies para dispositivos.

**Ventajas:**

Cerazur es muy resistente a impactos y a la flexión. El óxido de circonio es la base del material. Se trata de una solución combinada de metal y cerámica.

**Indicación sobre el dibujo:**

Forma A y B: perno de alojamiento cilíndrico

Forma C y D: perno de alojamiento aplanado

## Planos

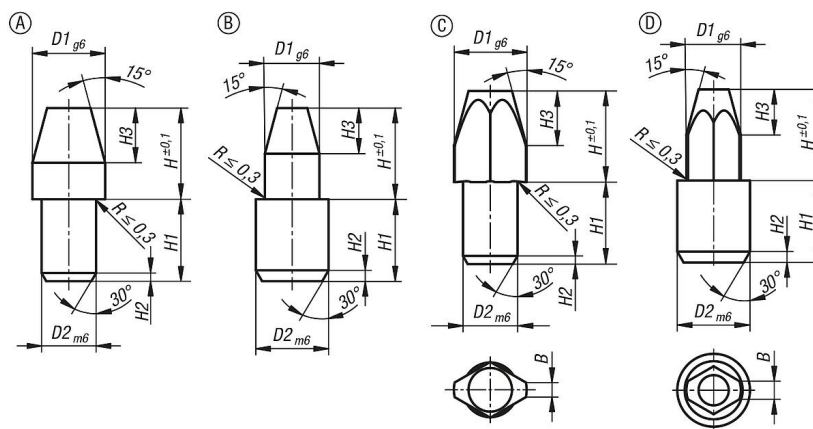

## Nuestros productos