

## Descripción del artículo/Imágenes del producto

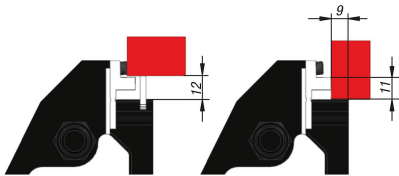

## Descripción

**Descripción del producto:**

Las mordazas de sujeción combinadas se utilizan para la sujeción en unión continua sin estampado, p. ej. de piezas brutas, mecanizado pesado por arranque de virutas, piezas de fundición, etc., así como para la sujeción con leva de superficies de pieza de trabajo pulidas y previamente mecanizadas.

**Material:**

Acero.

**Versión:**

Mordaza de sujeción endurecida, lisa.  
Pines de sujeción endurecidos, bruñidos.  
Superficie de sujeción con revestimiento de metal duro.  
Escala marcada con láser.

**Indicación:**

Podrá encontrar más información en las instrucciones de uso.

**Accesorios:**

Tornillos Torx M6x10

**Uso:**

Sujeción en unión continua sin estampado.  
Para superficies de pieza de trabajo pulidas y previamente mecanizadas.

**Indicación sobre el dibujo:**

1) Superficie de sujeción con revestimiento de metal duro

## Planos

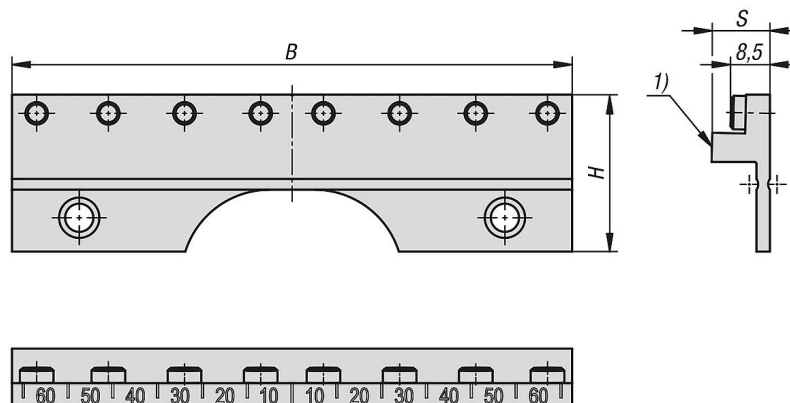

## Nuestros productos

Referencia	B	H	S	Número de pernos
41410-0902	90	35	13	6
41410-1252	125	35	13	8

Nuestros productos

---