

## Descripción del artículo/Imágenes del producto

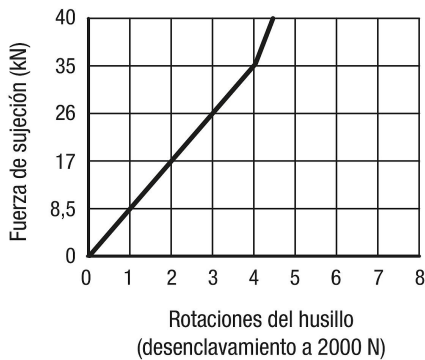
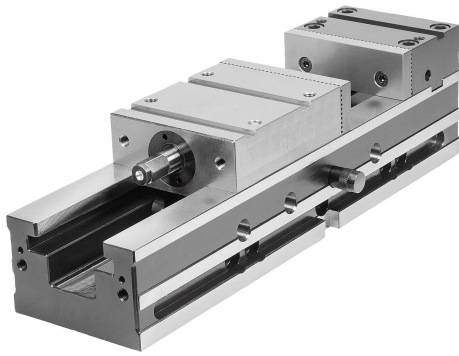

## Descripción

## Material:

Cuerpo base y alojamiento de mordaza de acero de cementación.

## Versión:

Endurecido y pulido por todos los lados.

## Características:

Los dispositivos de sujeción de CN tienen funciones de sujeción muy diversas:

- Precisión de repetición igual/inferior a 0,01 mm
- Mordaza fija en todos los niveles (X,Y,Z)
- Montaje vertical directamente en la mesa de máquinas
- Amplio rango de sujeción mediante mordazas escalonadas de montaje
- Posibilidad de colocación a los lados, con perforaciones de fijación para intervalo ranurado de 63 mm y 100 mm
- Rápido ajuste predeterminado del rango de sujeción mediante pernos de inserción
- Equipamiento básico con dos mordazas atornillables reversibles y una manivela de mano

## Planos

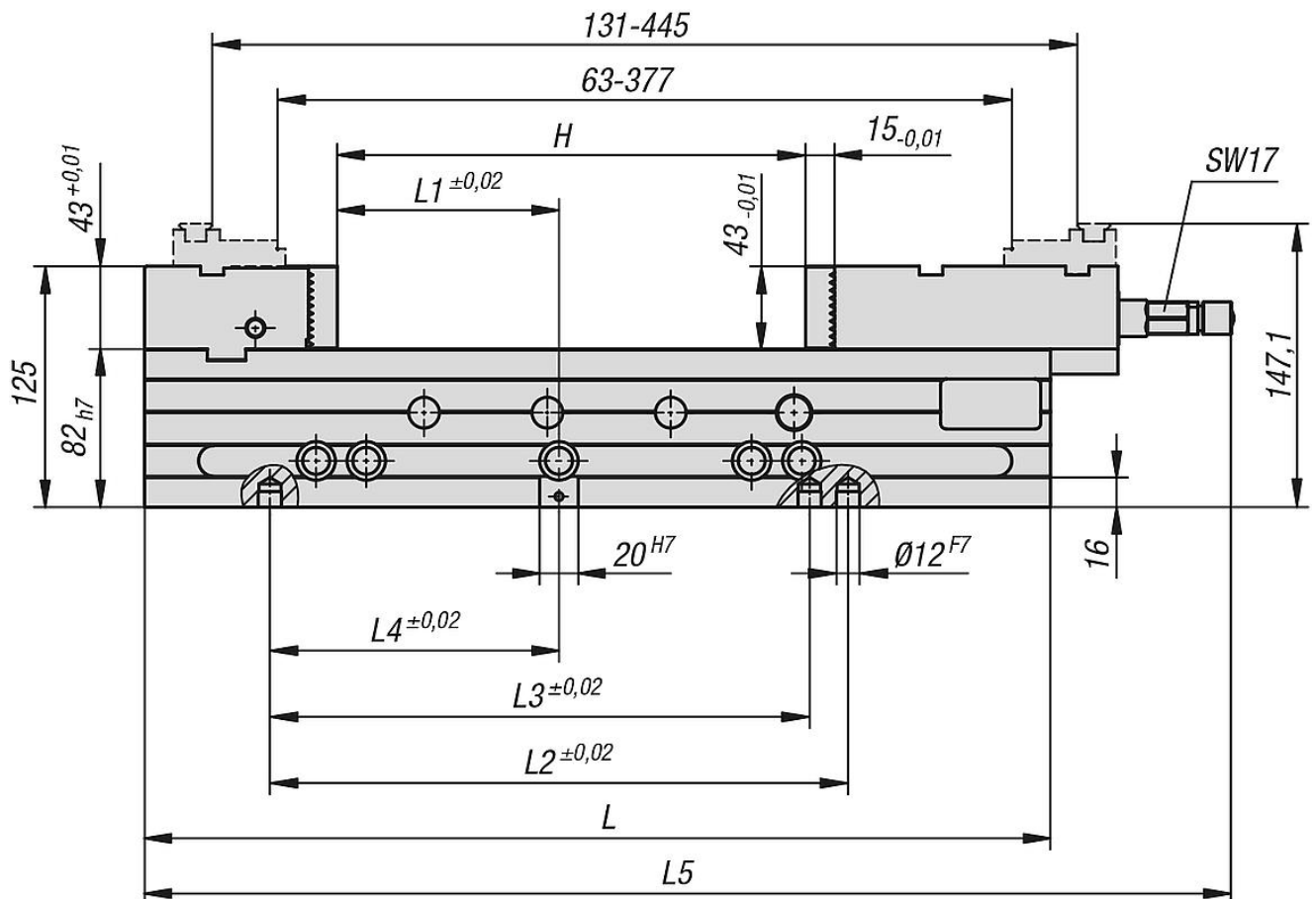

## Nuestros productos

Referencia	B	L	L1	L2	L3	L4	L5	H Rango de sujeción	Peso kg
41091-125470	125	470	115	300	280	150	564	0-239	38