



Descripción del artículo/Imágenes del producto



Rodamiento fijo con tornillos M6.

Rodamiento con apoyo libre con tornillos M5.  
Los perfiles se pueden mover lateralmente entre sí.

Planos

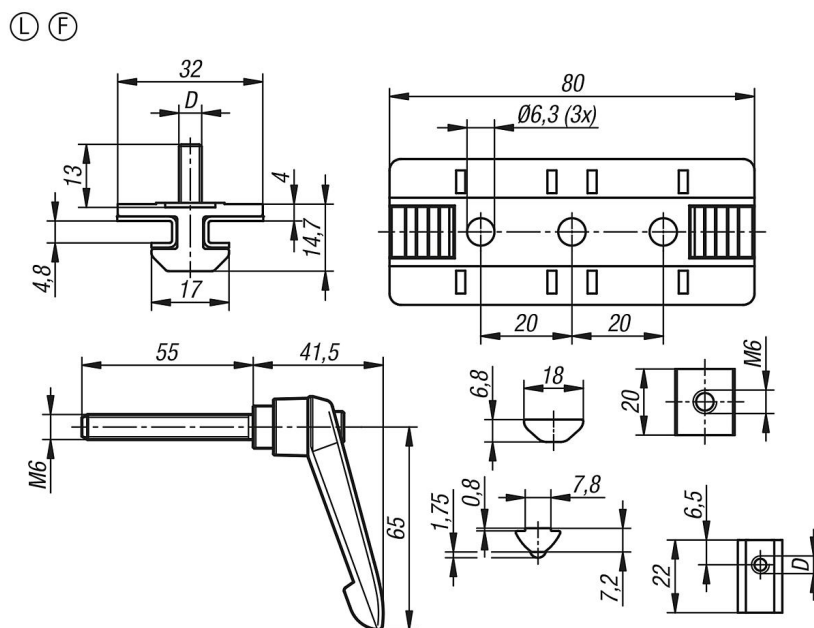

Nuestros productos

Referencia	Forma	Modelo de forma	D
10449-3061	F	rodamiento fijo	M6