



Descripción

Descripción del producto:

Las abrazaderas de palanca se prestan óptimamente para usos cuando la situación de sujeción no permite que la pieza de trabajo se pueda extraer libremente hacia arriba cuando no está sujeta. Debido al movimiento lineal de la palanca tensora al abrir o al cerrar la abrazadera de palanca, esta última resulta especialmente adecuada para las situaciones de sujeción en que no es posible el movimiento lateral del elemento de sujeción, p. ejemplo por el obstáculo de contornos. El pistón transmite la fuerza a la palanca tensora de la abrazadera de palanca. La forma de actuación doble de la abrazadera de palanca define claramente los tiempos de apertura y de cierre.

Material:

Carcasa y pistón de acero.

Versión:

Carcasa bruñida.
Pistón endurecido.

Indicación:

La palanca tensora de la abrazadera de palanca genera su fuerza de sujeción óptima en posición horizontal.

En las piezas de trabajo, las tolerancias se compensan hasta una divergencia de posición de +/- 8,5°.

La fuerza de sujeción de una abrazadera de palanca depende de la longitud de la palanca tensora.

Tener en cuenta las indicaciones de seguridad.

Modo de accionamiento:

- Conexión roscada
- Conexión de brida y junta tórica
- Canales perforados.

Datos técnicos:

- Presión de servicio máx. para diámetros de pistón de 16 y 25: 350 bar.
- Presión de servicio máx. para diámetros de pistón de 40: 200 bar.

Montaje:

Ver el contorno de instalación.

Ventajas:

- Rascador de metal integrado.
- Carcasa parcialmente retráctil.
- Acceso sin colisiones a la pieza de trabajo.
- Suministro de presión sin conductos.
- Variadas posibilidades de instalación

A petición:

Con control de posición

Volumen de suministro:

- 1 ud. de palanca tensora para abrazadera de palanca.
- 4 uds. de tornillos de cabeza cilíndrica DIN EN ISO 4762 con clase de resistencia 8.8 incluidos
- 4 uds. de cubiertas de plástico.

Descripción del artículo/Imágenes del producto

- 2 uds. de juntas tóricas 7x1,5 (para la forma de accionamiento de conexión por brida y junta tórica).

Indicación sobre el dibujo:

H1*= punto de sujeción óptimo; quedan -1,5 mm hasta el tope de la palanca tensora

- 1) Contorno de instalación
- 2) Soltar
- 3) Sujetar
- 4) Borde redondeado
- 5) Solo en el diámetro de pistón 16 los taladros están cerrados con tornillos tapón

Planos



Diagrama de la fuerza de sujeción

Fuerza de sujeción F en relación con la longitud de la palanca de sujeción L y la utilización de la presión de servicio p:

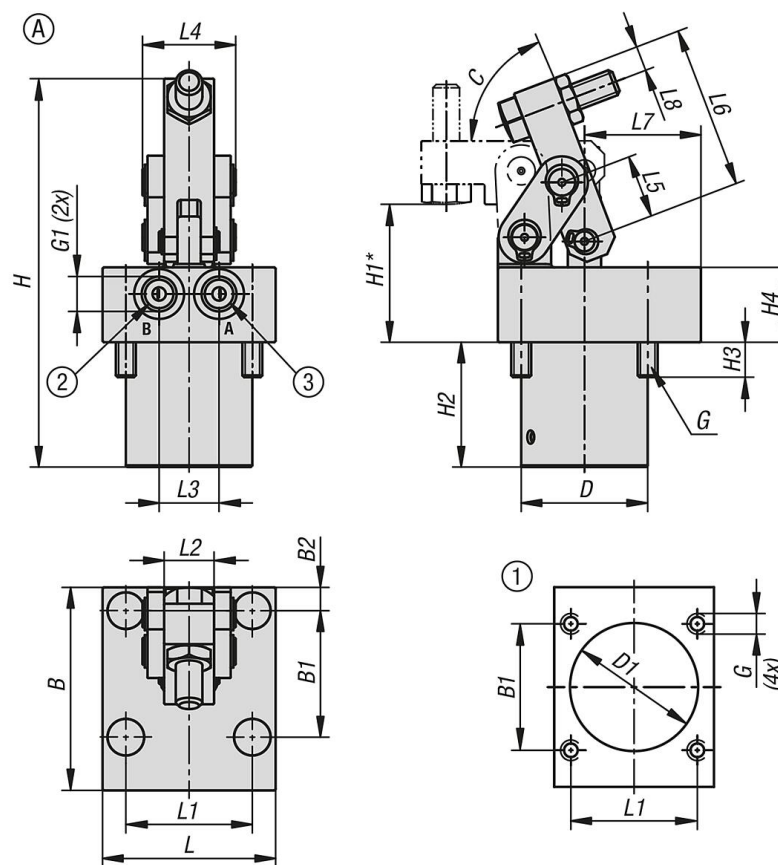
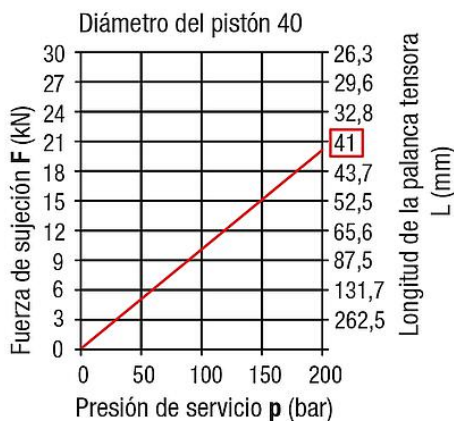

Ejemplo:

Valores del diagrama

Presión máx. de servicio $p_{m\acute{a}x.} = 350$ bar

$F_{m\acute{a}x.}$ con $p_{m\acute{a}x.}$ $F_{m\acute{a}x.} = 4$ kN

Longitud de la palanca tensora $L = 33$ mm

Presión de servicio $p = 300$ bar

Fuerza de sujeción resultante $F = 3,43$ kN

Cálculo:

$$\text{Fuerza de sujeción } F = F_{m\acute{a}x.} \times \frac{p}{p_{m\acute{a}x.}} = 4 \text{ kN} \times \frac{300 \text{ bar}}{350 \text{ bar}} = 3,43 \text{ kN}$$

Nuestros productos

Referencia	Forma	Diámetro del pistón	Tipo de conexión	B	B1	B2	C (Grados)	D	D1	G	G1	H	H1	H2	H3	H4
04624-40-161104	A	16	racor de empalme	61	38	7	69	38	38,5	M6x12	G1/8	117	41,5	37,5	10,5	22,5
04624-40-251104	A	25	racor de empalme	80	56	8	65	50	50,5	M8x22	G1/4	156	50	54	19	22
04624-40-401104	A	40	racor de empalme	85	62	13,5	65	70	70,5	M10x22	G1/4	191	65	67,7	20	25

Referencia	Forma	Diámetro del pistón	L	L1	L2	L3	L4	L5	L6	L7	L8	Fuerza de sujeción a 100 bar (kN)	Fuerza de sujeción con 200 bar (kN)	Fuerza de sujeción con 350 bar (kN)
04624-40-161104	A	16	52	38	15	18	28	19	49	35	7,5	1,5	-	5,2
04624-40-251104	A	25	72	56	24	25	44	24	63,5	44	10	3,9	-	13,8
04624-40-401104	A	40	100	78	36	32	66	31,5	82,5	40,5	10	9,5	19	-