

Descripción del artículo/Imágenes del producto



Descripción

Material:

Acero 1.0037.
Aluminio EN AW-6060.

Versión:

Acero cincado.
Aluminio anodizado.

Indicación:

Las tolerancias de fabricación de los tubos redondos y cuadrados se adaptan individualmente al sistema de sujeción de tubos.

*Los tubos cuadrados de aluminio 10X10 se suministran exclusivamente como material macizo.

A petición:

- Corte específico del cliente (L máx. 5000 mm)
- Tubos de acero inoxidable (L máx. 3000 mm)

Planos

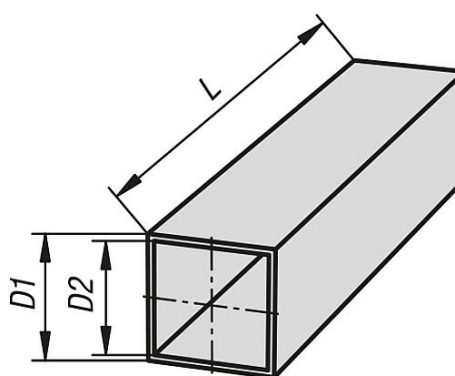
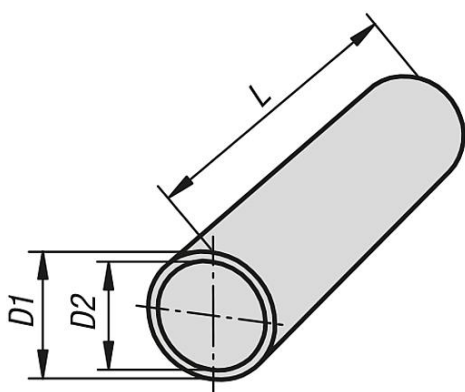

Nuestros productos

Referencia	Descripción	Material del cuerpo de base	Denominación	D1	D2	L
29050-0112X	Tubo Redondo	acero	Ø12 x 1,5	12 ±0,1	9	500/1000/2000
29050-0114X	Tubo Redondo	acero	Ø14 x 1,5	14 ±0,1	11	500/1000/2000
29050-0115X	Tubo Redondo	acero	Ø15 x 1,5	15 ±0,1	12	500/1000/2000
29050-0116X	Tubo Redondo	acero	Ø16 x 1,5	16 ±0,1	13	500/1000/2000
29050-0118X	Tubo Redondo	acero	Ø18 x 1,5	18 ±0,1	15	500/1000/2000
29050-0120X	Tubo Redondo	acero	Ø20 x 2	20 ±0,1	16	500/1000/2000
29050-0125X	Tubo Redondo	acero	Ø25 x 2	25 ±0,1	21	500/1000/2000
29050-0130X	Tubo Redondo	acero	Ø30 x 2	30 ±0,1	26	500/1000/2000
29050-0140X	Tubo Redondo	acero	Ø40 x 4	40 ±0,15	32	500/1000/2000
29050-0150X	Tubo Redondo	acero	Ø50 x 4	50 ±0,2	42	500/1000/2000
29050-0220X	Tubo Redondo	aluminio	Ø20 x 3	20 ±0,1	14	500/1000/2000
29050-0230X	Tubo Redondo	aluminio	Ø30 x 2	30 ±0,1	26	500/1000/2000
29050-0240X	Tubo Redondo	aluminio	Ø40 x 3	40 ±0,15	34	500/1000/2000
29050-0250X	Tubo Redondo	aluminio	Ø50 x 3	50 ±0,2	44	500/1000/2000

Nuestros productos

Referencia	Descripción	Material del cuerpo de base	Denominación	D1	D2	L
29050-4120X	Tubo Cuadrado	acero	20 x 20 x 1	20 ±0,3	18	500/1000/2000
29050-4125X	Tubo Cuadrado	acero	25 x 25 x 1,5	25 ±0,3	22	500/1000/2000
29050-4130X	Tubo Cuadrado	acero	30 x 30 x 2	30 ±0,3	26	500/1000/2000
29050-4140X	Tubo Cuadrado	acero	40 x 40 x 3	40 ±0,4	34	500/1000/2000
29050-4210X	Tubo Cuadrado	aluminio	10 x 10	10*	-	500/1000/2000
29050-4220X	Tubo Cuadrado	aluminio	20 x 20 x 1,5	20 ±0,2	17	500/1000/2000
29050-4230X	Tubo Cuadrado	aluminio	30 x 30 x 2	30 ±0,2	26	500/1000/2000
29050-4240X	Tubo Cuadrado	aluminio	40 x 40 x 4	40 ±0,3	32	500/1000/2000