

## Descripción del artículo/Imágenes del producto

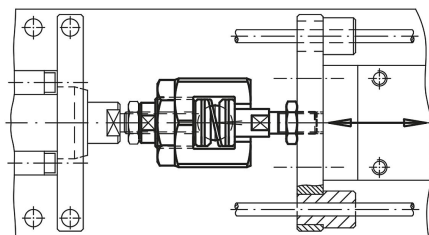

### Descripción

#### Versión:

Pieza de acoplamiento nitrada, negro.  
Garras y teja, tratadas en caliente y fosfatadas.  
Tuerca fosfatada.  
Contratuerca negra.

#### Indicación:

Acoplamiento de conexión instantánea ajustables sin juego axial, con compensación de desplazamiento radial y angular para múltiples aplicaciones, por ejemplo, en caso de movimientos lineales no alineados. Estructura compacta sin componentes sueltos. El montaje o el desmontaje se realiza con una ranura en T, sin que sea necesario un reajuste manual.

El acoplamiento de conexión instantánea se puede conectar con cualquier cilindro de elevación neumático o hidráulico convencional a través de la rosca de empalme. El acoplamiento no transmite momentos de torsión.

## Planos

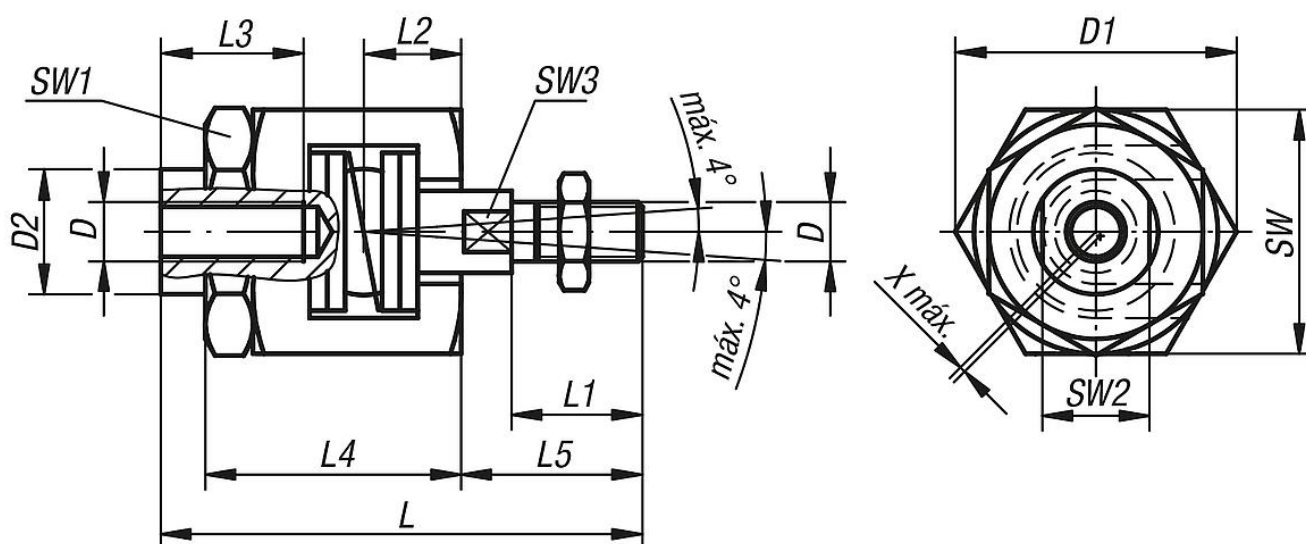

## Nuestros productos

Referencia	D	D1	D2	L	L1	L2	L3 mín.	L4	L5	SW	SW1	SW2	SW3	Compensación de desplazamiento radial X máx.	Carga por presión y tracción máx. admisible kN
23454-06	M6	24,5	9,6	52	14	9,5	13	29	18,5	22	19	8	5	0,6	2,5
23454-08	M8	30	15	63	18	11,5	16	33	23,5	27	24	13	7	0,6	4,5
23454-10	M10	44	21	81	22	16	24	43	30,5	41	36	18	12	0,7	6,5
23454-101	M10x1,25	44	21	81	22	16	24	43	30,5	41	36	18	12	0,7	6,5
23454-12	M12	44	21	85	26	16	24	43	34,5	41	36	18	12	0,7	10
23454-121	M12x1,25	44	21	85	26	16	24	43	34,5	41	36	18	12	0,7	10
23454-16	M16	60	32	121	34	26	34	62	45	55	46	27	18	1	18
23454-161	M16x1,5	60	32	121	34	26	34	62	45	55	46	27	18	1	18
23454-20	M20	60	32	129	42	26	34	62	53	55	46	27	18	1	30
23454-201	M20x1,5	60	32	129	42	26	34	62	53	55	46	27	18	1	30

