

Descripción del artículo/Imágenes del producto

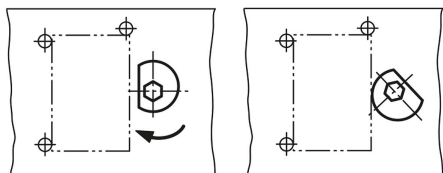

Descripción

Material:

Acero.

Versión:Templado por cementación (56 ± 1 HRC) y azul cincado.

Clase de resistencia 8.8.

Indicación:

Tornillos excéntricos en espiral, estables y compactos, que permiten la sujeción de piezas de trabajo de múltiples formas con efecto de tracción hacia abajo.

Montaje:

Fabricar uno o varios agujeros roscados manteniendo la distancia propuesta X o Z con respecto a la pieza de trabajo. Enroscar el tornillo tensor a la altura requerida y colocarlo hacia la pieza de trabajo por el lado plano. Colocar la pieza de trabajo y apretar el tornillo tensor con el hexágono interior. La sujeción se realiza con $1/3$ de giro aproximadamente. Lubricar la perforación roscada periódicamente.

El movimiento de giro que se realiza al tensar siempre debe ejecutarse en la dirección de los topes para impedir que la pieza de trabajo se salga de los topes.

A petición:

Tornillos excéntricos en espiral con rosca a la izquierda.

Indicación sobre el dibujo:

- 1) Sujeción de chapas finas
- 2) Sujeción de piezas redondas

Planos

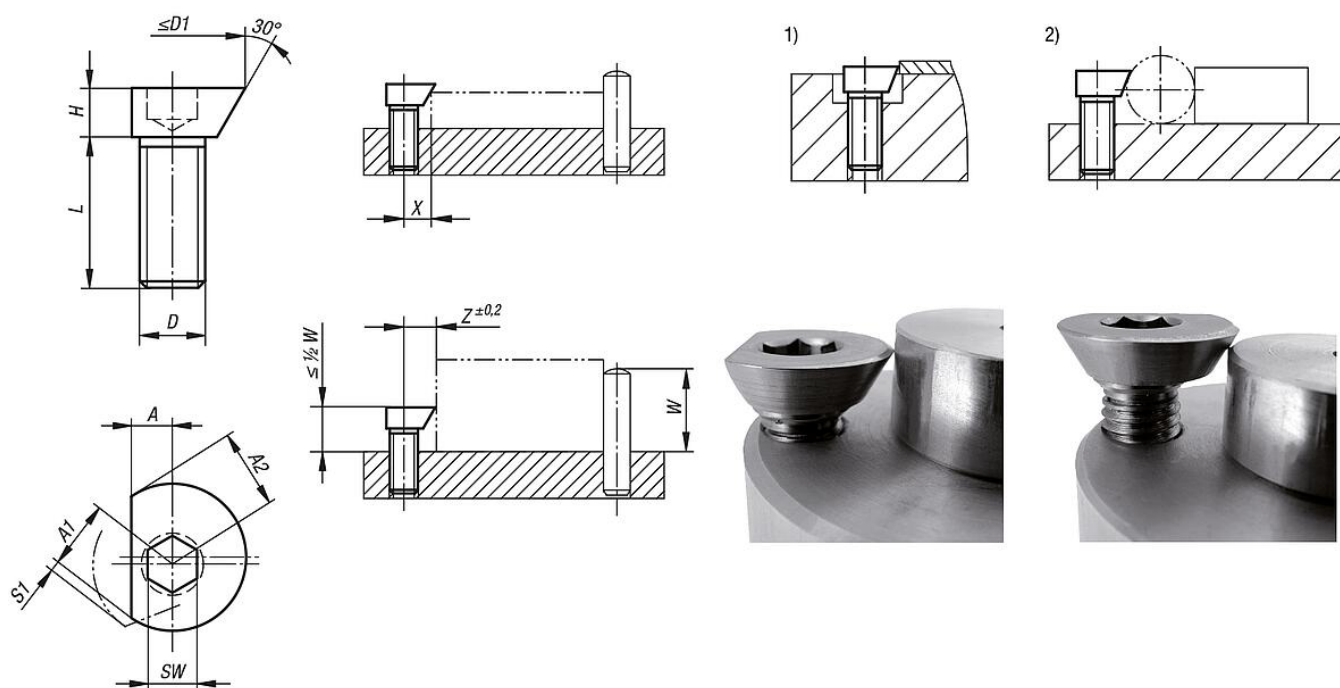

Nuestros productos

Referencia	A	A1	A2	D	D1 máx.	H	L	SW	S1 (Recorrido)	X	Z	Fuerza de sujeción kN	Par de apriete máx. Nm
04433-0408	3	4,6	4	M4	9,2	3	8	2,5	0,6	3,5	4,2	0,09	1,5
04433-0510	3,5	5,7	5	M5	11,4	4	10	3	0,7	4,2	5,2	0,1	2
04433-0612	4,5	7,1	6,1	M6	14,2	5	12	4	1	5,4	6,4	0,3	4,5
04433-0816	5,5	8,9	7,7	M8	18	6	16	5	1,2	6,6	8	2,7	20
04433-1020	6,5	11,1	9,4	M10	22,2	7	20	6	1,7	8,3	9,8	4	30
04433-1224	8	13,5	11,6	M12	27	9	24	8	1,9	10,1	12	5,4	44