

## Descripción del artículo/Imágenes del producto

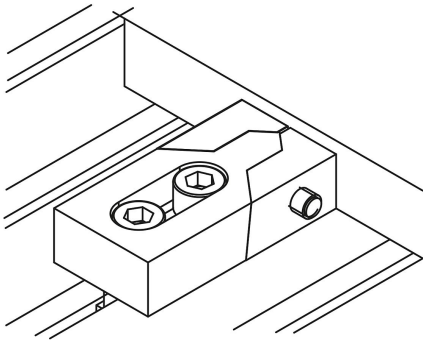
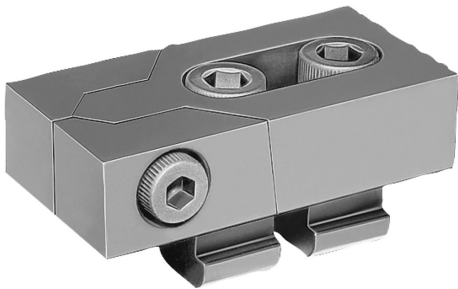

## Descripción

**Material:**

Acero.

**Versión:**

Endurecido y bruñido.

**Indicación:**

Gracias a su diseño plano, estas mordazas dentadas manuales son adecuadas para el procesamiento de la mayoría de las piezas de trabajo de dimensiones habituales. Las mordazas endurecidas sujetan la pieza hacia delante y hacia atrás simultáneamente gracias a su sistema de sujeción.

## Planos

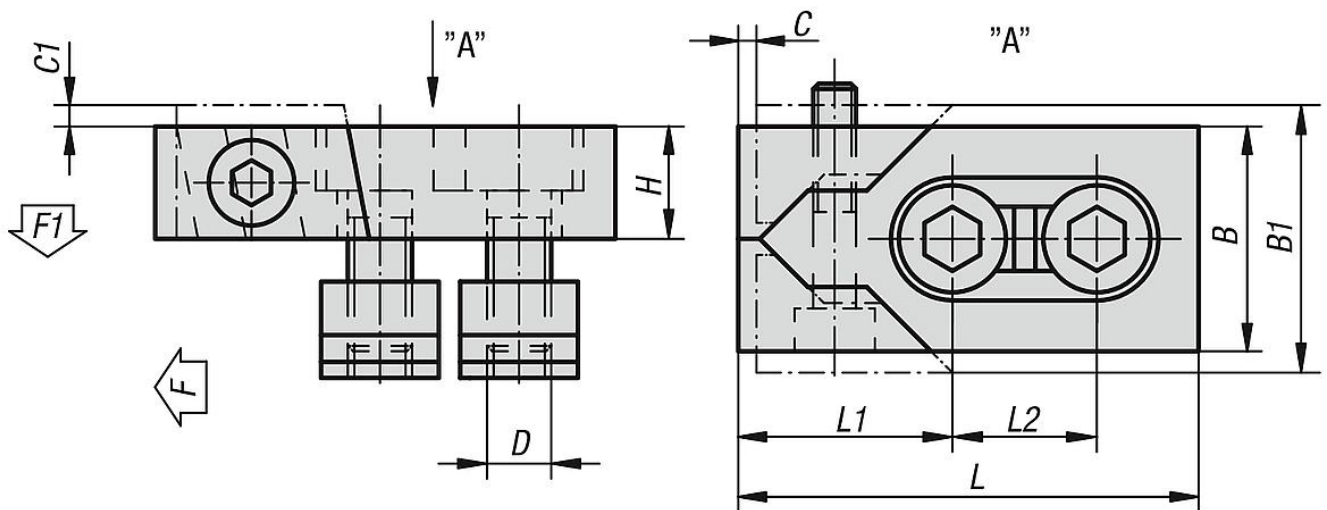

## Nuestros productos

Referencia	Ancho de ranura	L	L1	L2	B	B1	H	C	C1	D	F kN	F1 kN	Par de apriete máx. Nm
04450-12	12	80	39	26	40	47	20	3	2,5	M10	16	0,6	15
04450-14	14	80	39	26	40	47	20	3	2,5	M12	22	0,9	18
04450-18	18	100	46	34	50	60	25	4	3	M16	36	1,4	35
04450-20	20	100	46	34	50	60	25	4	3	M16	36	1,4	35
04450-22	22	140	65	50	78	95	30	5	4	M20	36	1,4	45

