

Descripción del artículo/Imágenes del producto



Descripción

**Material:**

Cuerpo base de acero.  
Mordaza de sujeción de acero de cementación.  
Casquillo de centrado con collar de acero para temple y revenido.

**Versión:**

Bruñido.  
Mordaza de sujeción templada por cementación.

**Indicación:**

Gracias a su diseño plano, los dispositivos de sujeción con leva son adecuados para el procesamiento de piezas de trabajo bajas. Las mordazas endurecidas sujetan la pieza hacia delante y hacia atrás simultáneamente gracias a su sistema de sujeción.

Planos

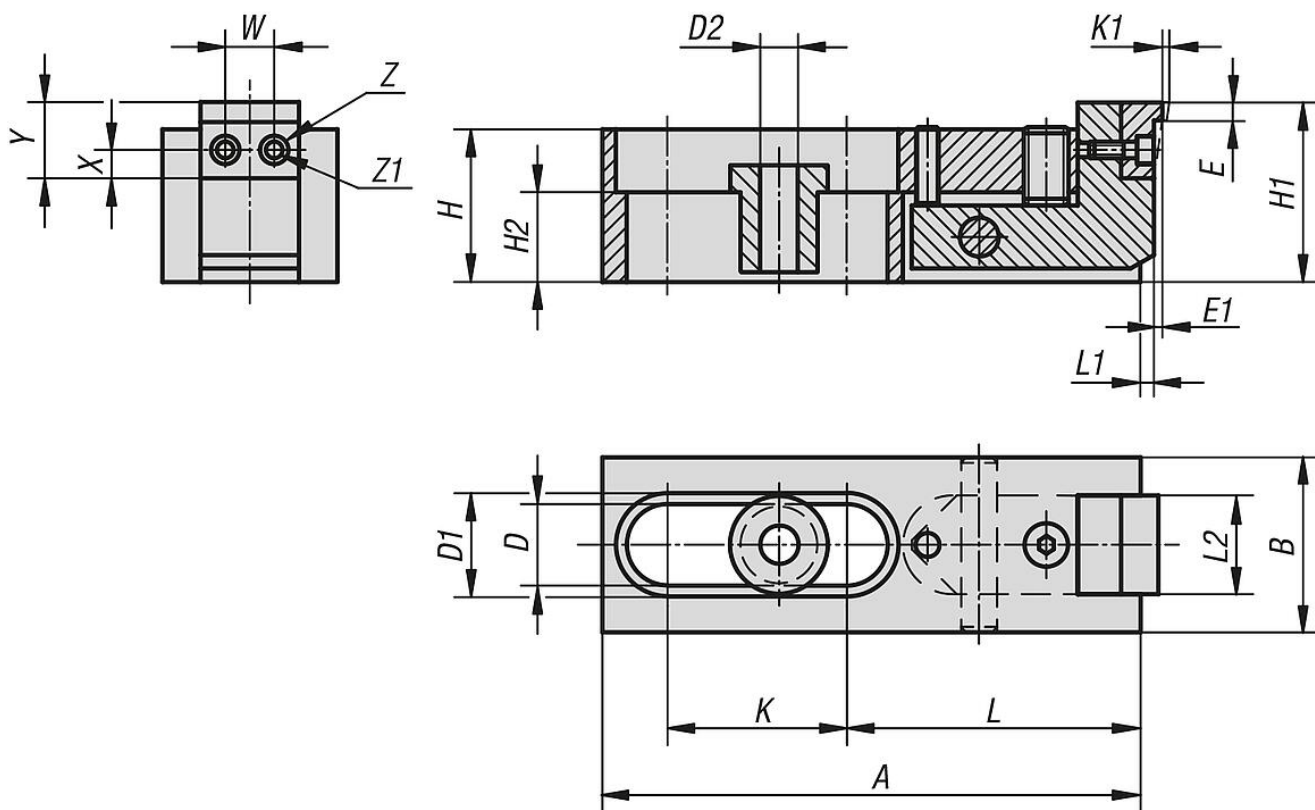

Nuestros productos

Referencia	A	B	D	D1	D2	E	E1	H	H1	H2	K	K1	L	L1	L2	W	X	Y	Z	Z1	F=Fuerza de sujeción N
04480-006	80	24	12,2	16	6,5	2,5	0,6	21	25,5	9	25,5	2	44,5	2,5	13,5	7	4,5	11	5	3	3000
04480-010	120	39	18,2	24	10,5	4	1	34	40	20	40,5	2,5	65,5	4	21,5	10	6	15	8	4,5	16000
04480-016	186	60	26,2	35	17	7	1,5	51	59	22	60,5	4	105	6,5	35,5	16	9	24	14	9	31000

Nuestros productos

---