

Descripción del artículo/Imágenes del producto

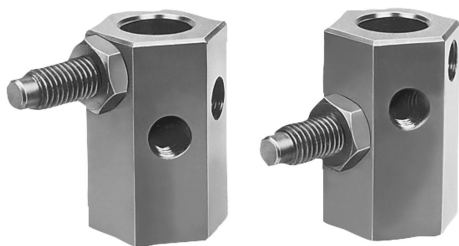

Descripción

Material:

Cuerpo, tornillo de ajuste de acero para temple y revenido.

Versión:

Cuerpo bruñido.

Tornillo de ajuste tratado en caliente y bruñido.

Indicación:

Los topes ajustables disponen de tres perforaciones roscadas para alojar el tornillo de ajuste.

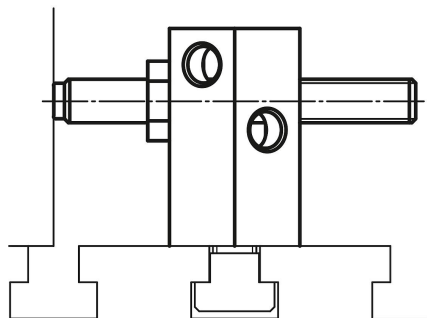

Planos

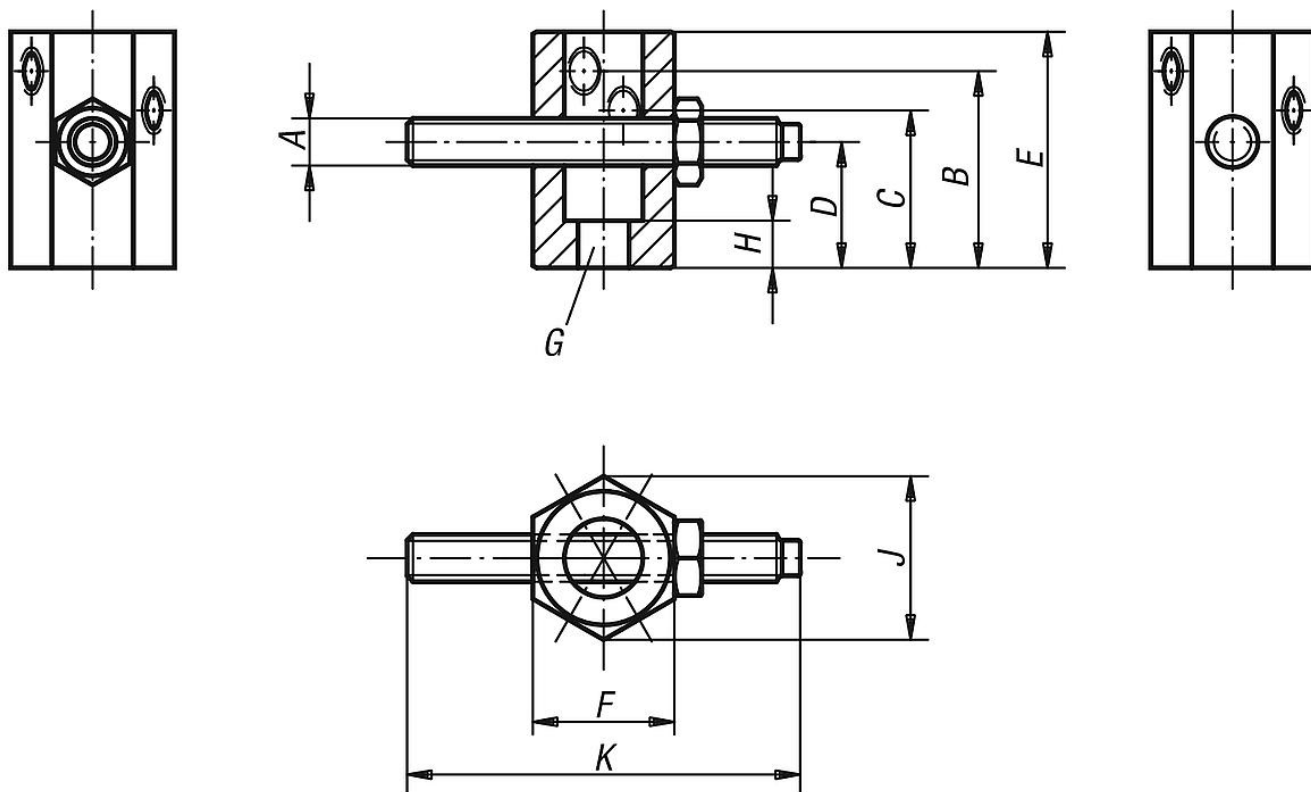

Nuestros productos

Referencia	A	B	C	D	E	F	G	H	J	K
03083-08032	M8	32	25	20	40	21	M8	7	24,3	50
03083-12050	M12	50	40	32	60	36	M12	12	41,6	100
03083-16063	M16	63	50	40	80	46	M16	16	53,1	100

