

Descripción del artículo/Imágenes del producto



Descripción

Material:

GJL 250 recocido o EN AW-7075.

Indicación:

La longitud L se trabaja mediante corte de sierra y se suministra siempre con medida excedente.

Indicación sobre el dibujo:

Superficies trabajadas:  $\pm 0,25$  mm

Tolerancias de las longitudes:

$\leq 200$  mm:  $+3/+10$

De 201 mm a 590 mm:  $+8/+15$

$\geq 600$  mm:  $+20/+50$

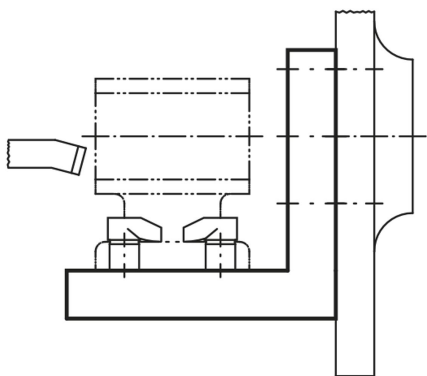

Planos

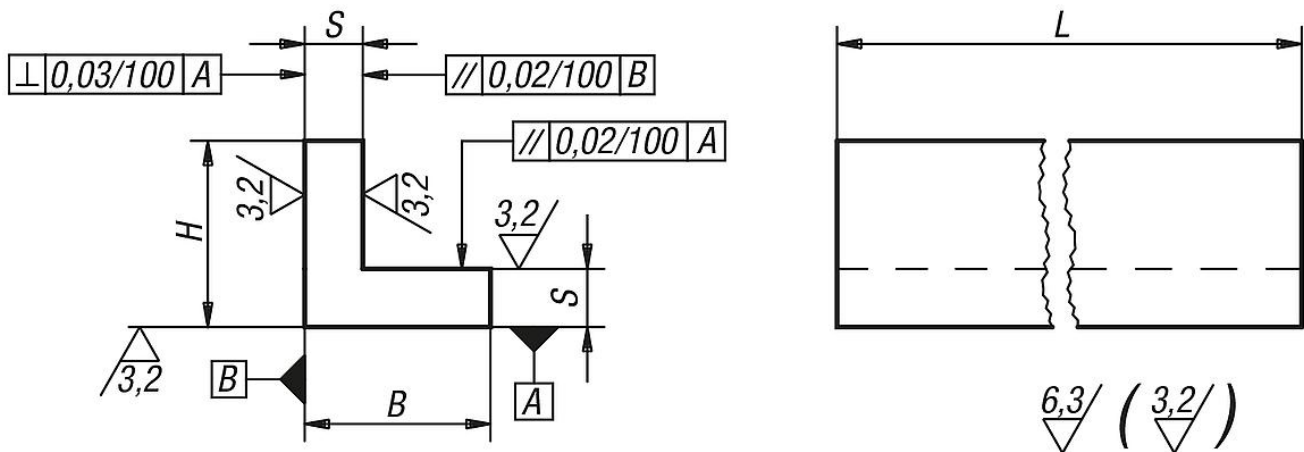

Nuestros productos

Referencia fundición gris	Referencia aluminio	L = longitud	B	H	S
01380-01X	01380-201X	150/300	32	32	10
01380-02X	01380-202X	150/300	40	40	12
01380-03X	01380-203X	150/300	50	50	12
01380-04X	01380-204X	150/300	63	63	12
01380-05X	01380-205X	200/300/600/800	80	80	16
01380-06X	01380-206X	200/300/600/1000	100	100	20
01380-07X	01380-207X	200/300/600/1000	125	125	20

# 01380 Perfiles en forma de L isósceles procesados por todos los lados, fundición gris y aluminio



## Nuestros productos

Referencia fundición gris	Referencia aluminio	L = longitud	B	H	S
01380-08X	01380-208X	200/300/600	160	160	25
01380-09X	01380-209X	200/300/600	200	200	32
01380-10X	01380-210X	300/600	250	250	36
01380-11X	-	300/600	315	315	36