

Descripción del artículo/Imágenes del producto



Descripción

Material:
GJL 250 recocido.

Indicación:
La longitud L se trabaja mediante corte de sierra y se suministra siempre con medida excedente.

Indicación sobre el dibujo:
Superficies trabajadas: $\pm 0,25$ mm
Superficies en bruto: ± 2 mm
Tolerancias de las longitudes:
 ≤ 200 mm: $+3/+10$
De 201 mm a 590 mm: $+8/+15$
 ≥ 600 mm: $+20/+50$

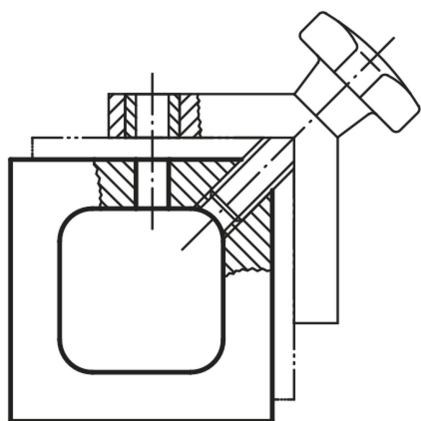

Planos

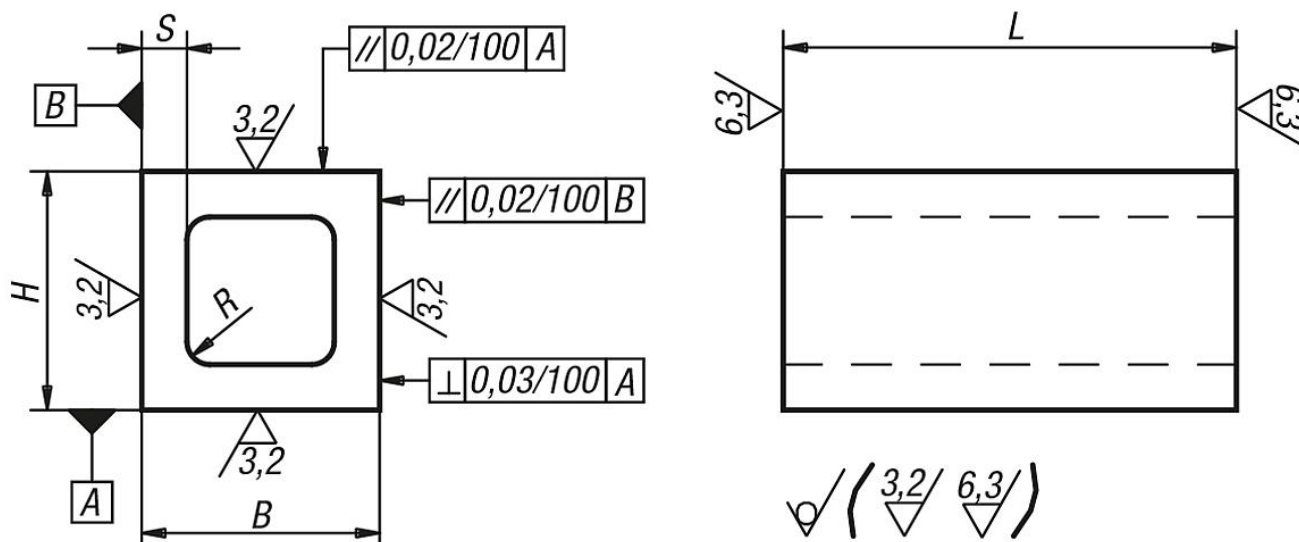

Nuestros productos

Referencia	L = longitud	B	H	≈ S	R
01740-04X	100/200	63	63	12	6

Nuestros productos

Referencia	L = longitud	B	H	≈ S	R
01740-05X	200/400	80	80	18	8
01740-06X	200/400	100	100	20	10
01740-07X	200/400/600	125	125	22	12
01740-08X	200/300/600	160	160	25	16
01740-09X	200/300/600	200	200	28	20
01740-12X	600	250	250	36	20
01740-15X	600	315	315	56	20